



# "Classic"

**UNIC**

Un design innovant aux lignes sobres et élégantes, des fonctionnalités recherchées et appréciées par les professionnels du café, la CLASSIC crée l'attraction par son rapport fiabilité-prix tout à fait remarquable. Conçue et fabriquée par UNIC, la CLASSIC offre un équipement performant, pour une extraction café constante tout au long du service.

# "Classic"



## CARACTÉRISTIQUES TECHNIQUES

- ▶ Commandes programmables 4 doses par groupe
- ▶ Chaudière à remplissage d'eau automatique, avec régulation par pressostat tripolaire et soupape de sécurité
- ▶ Sortie vapeur programmable
- ▶ Sortie eau chaude programmable
- ▶ Grand chauffe-tasses avec double paroi de protection
- ▶ Châssis en acier avec peinture de finition epoxy
- ▶ Carrosserie inox et plexiglass
- ▶ Manomètre double lecture : pression pompe et vapeur
- ▶ Thermostat de sécurité de surchauffe
- ▶ Ensemble moteur-pompe
- ▶ Soupape de sécurité et d'expansion pour les chaudières internes
- ▶ Valve de dépression

Caractéristiques standard	"Classic"
Largueur (cm)	64
Profondeur (cm)	57
Hauteur (cm)	51
Poids (Kg)	50
Capacité chaudière (L)	10.1
Voltage (V)	230 Mono
Puissance totale (kW)	3

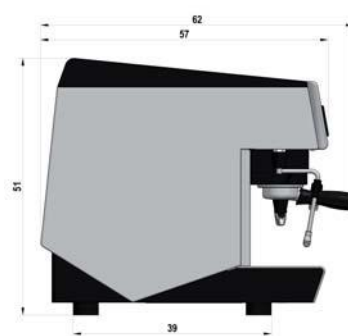

# UNIC

[www.unic.fr](http://www.unic.fr) - [info@unic.fr](mailto:info@unic.fr)

### UNIC

Z.I. 4e RUE - B.P. 425  
06515 CARROS CEDEX 1  
FRANCE  
Tél. : +33 (0)4 92 08 62 60  
Fax : +33 (0)4 93 29 24 23  
[www.unic.fr](http://www.unic.fr)

### UNIC PARIS

94/96, rue Victor Hugo  
94200 IVRY-SUR-SEINE  
FRANCE  
Tél. : +33 (0)1 46 71 02 07  
Fax : +33 (0)1 46 71 15 79  
[www.unic.fr](http://www.unic.fr)

### UNIC USA CORP.

12407 Mukilteo Speedway  
Suite 250-B  
Lynnwood, WA 98087 - USA  
Tél. : +1 425 353 2700  
Fax : +1 425 353 3918  
[www.unic-usa.com](http://www.unic-usa.com)

### UNIC JAPAN KK

18-5 Nihonbashi Kabuto-cho  
Chuo-Ku 103-0026 TOKYO  
JAPON  
Tél. : +81 356 438 181  
Fax : +81 356 438 838  
[www.unicjapan.co.jp](http://www.unicjapan.co.jp)